

34 190

Grohtherm 3000

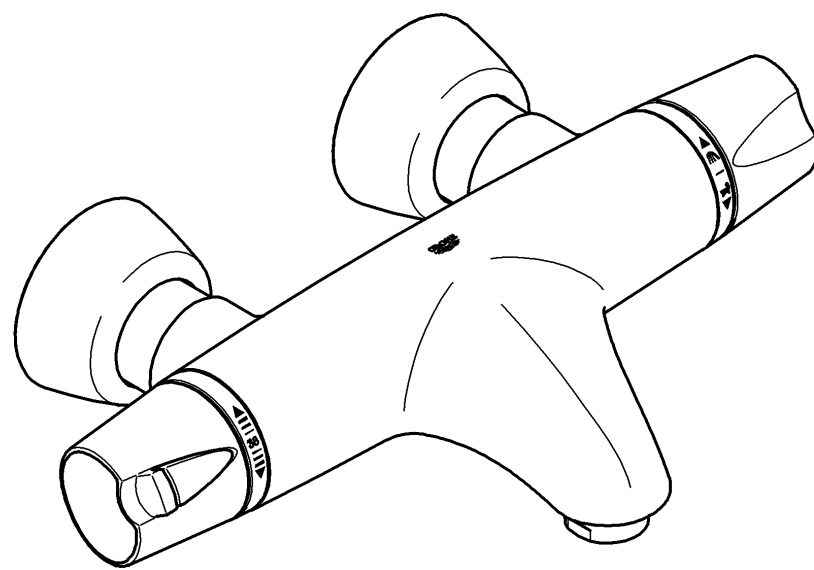

Grohtherm 3000

English1
Français2
Español3

94.688.131/ÄM 205676/03.07

GROHE

ENJOY WATER®

1/2" NPT-MIP

Ø2 3/4"
(Ø70)

G 1/2

3 5/16"
(84)

6 7/16"
(163)

5 7/8" ± 9/16"
(150 ± 15)

12 13/16"
(325)

1

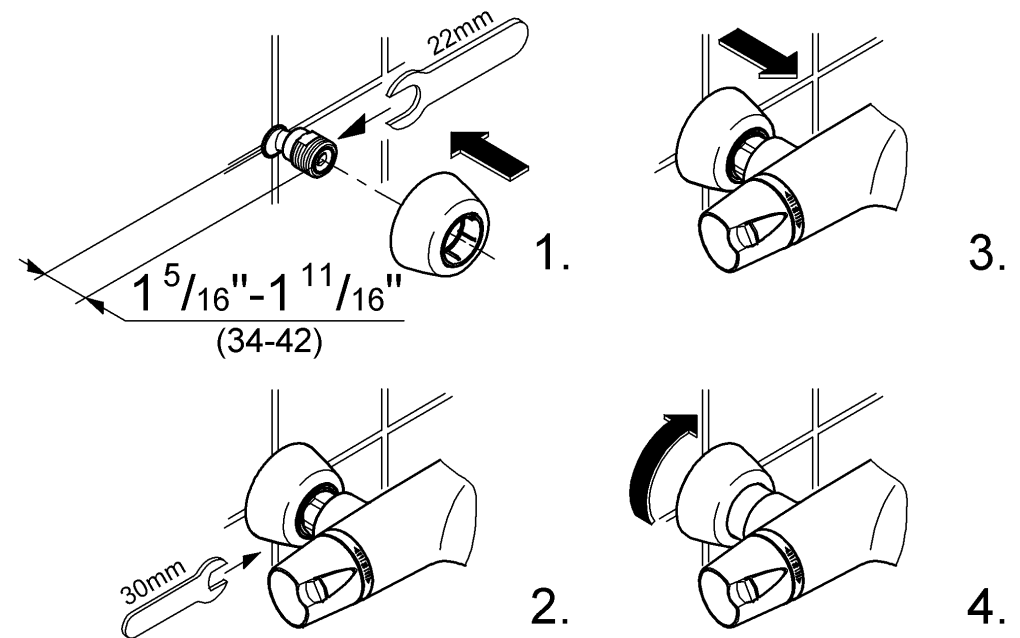

2

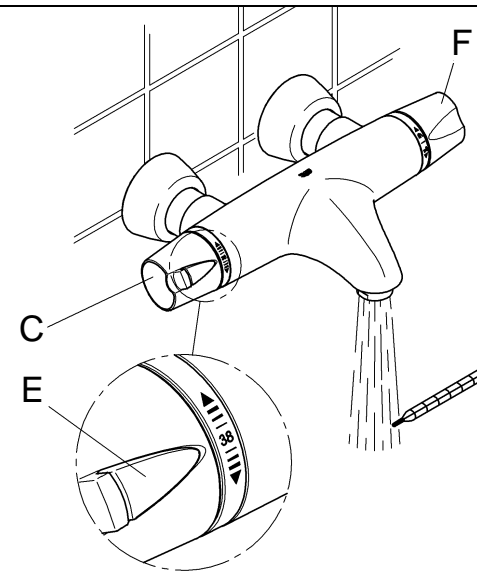

3

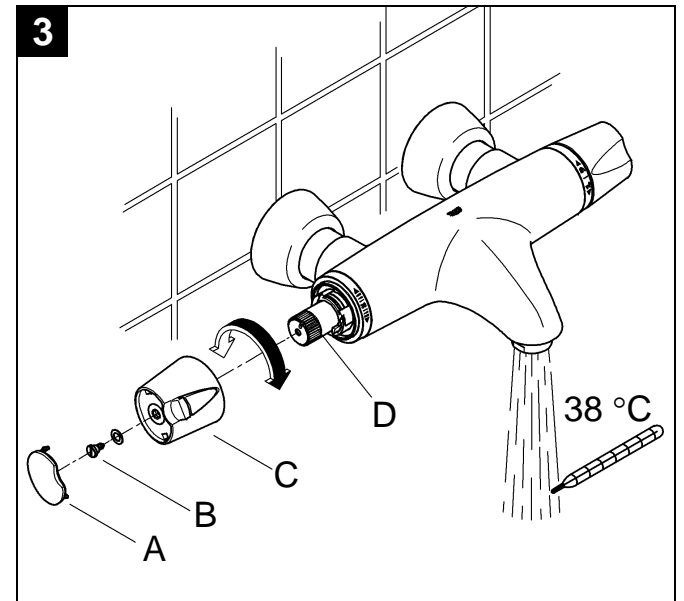

4

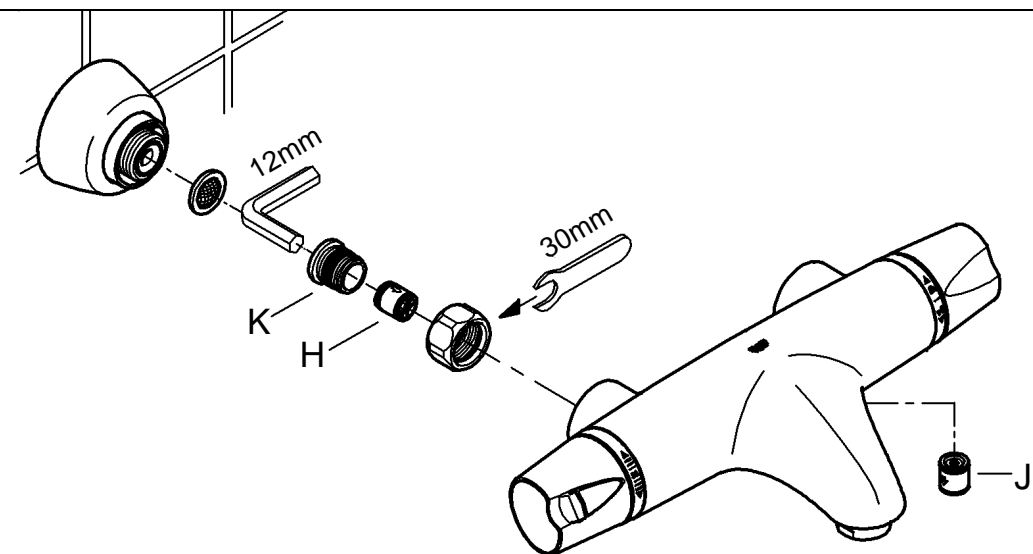

Please pass these instructions on to the end user of the fitting!
S.v.p remettre cette instruction à l'utilisateur de la robinetterie!
Entregue estas instrucciones al usuario final de la grifería!

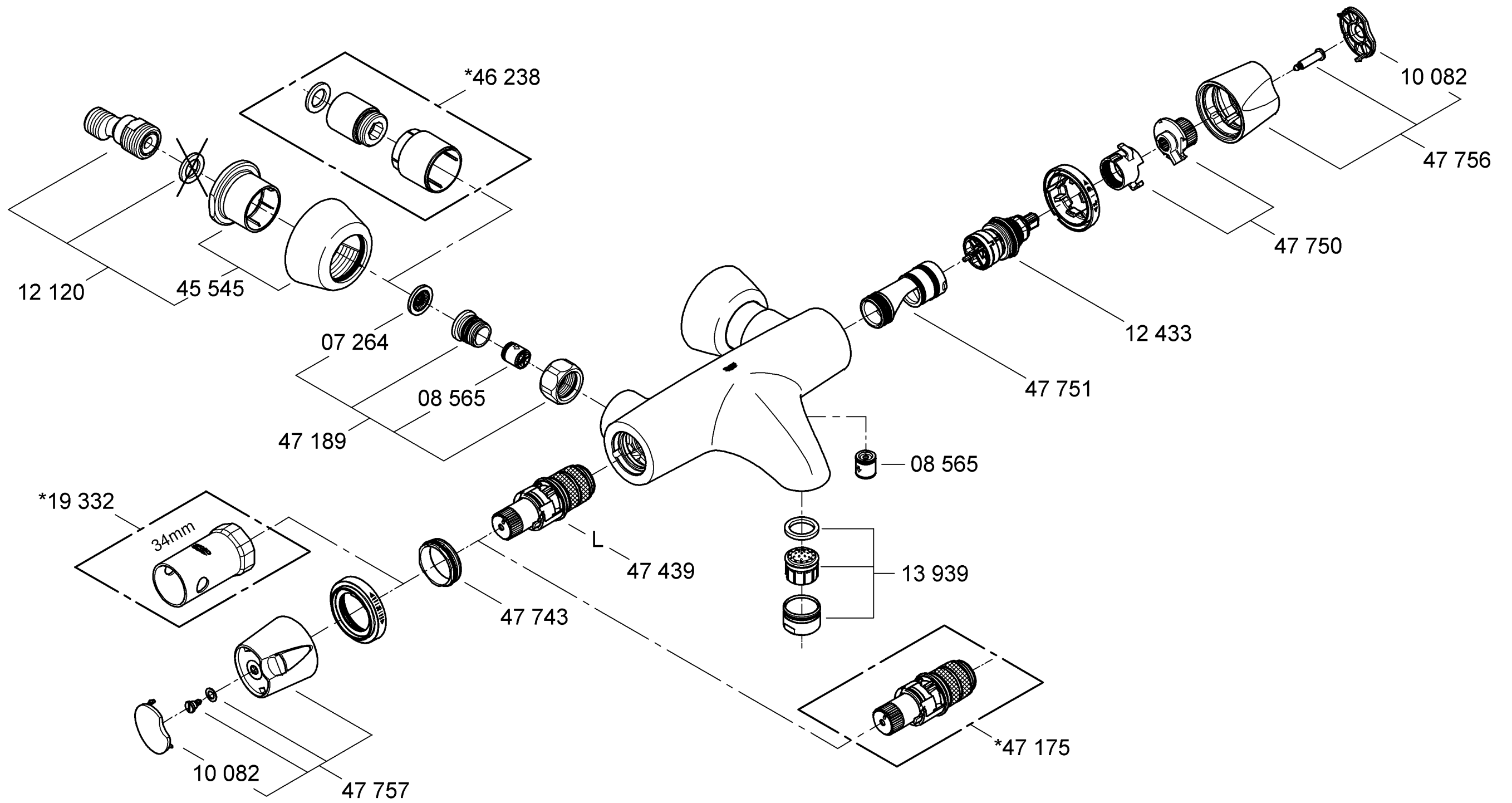

English

Application

Thermostat mixers are designed for use with hot water supplied from pressurized storage heaters and offer the highest temperature accuracy when used in this way. Given sufficient output (min. 18 kW or 250 kcal per min), electric or gas-fired instantaneous heaters are also suitable.

Thermostat mixers **cannot** be used in conjunction with low-pressure storage heaters (displacement water heaters).

All thermostat mixers are adjusted at the factory at a flow pressure of 45 psi on both sides.

If temperature deviations should exist due to special installation conditions, then the thermostat is to be adjusted to the local conditions (see Adjustment).

Specifications

Minimum flow pressure without downstream resistances	7.25 psi
Minimum flow pressure with downstream resistances	14.5 psi
Max. operating pressure	145 psi
Recommended flow pressure	14.5 psi - 72.5 psi
Test pressure	232 psi
Flow rate:	approx. 13 L/min or 3.5 gpm/20 psi approx. 20 L/min or 5.3 gpm/45 psi approx. 30 L/min or 8.0 gpm/100 psi
Max. water temperature at hot water inlet	176 °F
Temperature range adjustable on the scale marked handle	70 - 115 °F
safety stop	100 °F
Hot water temperature at supply connection 4 °F higher than mixed water temperature.	
Cold water connection	= right
Hot water connection	= left
Minimum flow rate	1.3 gpm

At a flow pressure over 72.5 psi it is recommended that a pressure reducing valve be fitted in the supply line.

Installation

Flush pipes thoroughly.

1. Install S-unions and attach the sleeve together with the escutcheon, see fold-out page I, Fig. [1].
 2. Screw-mount the mixer and check connections for **watertightness**.
 3. Push the sleeve with escutcheon onto the union nut.
 4. Screw the escutcheon flush against the wall.
- Refer to the dimensional drawing on fold-out page I.
The projection can be increased by 30mm with an extension, (see Replacement Parts, fold-out page II, Prod. no.: 46 238).

Reversed connection (hot on right - cold on left).

Replace thermostatic compact cartridge (L), see Replacement parts, fold-out page II, Prod. no.: 47 175 (1/2").

When using this thermostatic compact cartridge, the Cool Touch function is no longer available.

Adjusting

For temperature adjustment, see Figs. [2] and [3].

1. Open the shut-off valve and check the temperature of the water with a thermometer, see Fig. [2].
2. Lever out cap (A), see Fig. [3].
3. Remove screw (B).
4. Detach temperature control handle (C).

5. Turn regulating nut (D) until the water temperature has reached 100 °F.

6. Install temperature control handle (C) so that button (E) points towards the front, see Fig. [2].

7. Screw in screw (B), see Fig. [3].

8. Refit cap (A).

Temperature limitation

The safety stop limits the temperature range to 100 °F.

The 100 °F limit can be overridden by pressing the button (E).

Shut-off handle (F) operation, see Fig. [2].

Shut-off handle in central position = closed

Turn shut-off handle anti-clockwise = discharge from spout

Turn shut-off handle clockwise = discharge from shower

Prevention of frost damage

When the domestic water system is drained, thermostats must be drained separately, since non-return valves are installed in the hot and cold water connections. For this purpose, the mixer must be removed from the wall.

Maintenance

Inspect and clean all parts, replace if necessary and lubricate with special grease.

Shut off cold and hot water supplies

I. Non-return valve (H) or (J), see fold-out page I Fig. [4].

- Remove connection nipple (K) by turning clockwise (left-hand thread) using a 12mm allen key.

Install in reverse order.

II. Thermostatic compact cartridge (L), see fold-out page III, Fig. [5].

- Remove O-ring (M1).
- Loosen screw ring (M) using a 34mm tool.
- If necessary, lever out thermostatic compact cartridge (L) via recess (L1).
- Remove screw ring (M).

Install in reverse order.

Observe the correct installation position of the thermostatic compact cartridge (L) and the scale ring (N), see details, Fig. [5].

Readjustment is necessary after every maintenance operation on the thermostatic compact cartridge (see Adjusting).

III. Aquadimmer (O), see fold-out page III, Figs. [6] and [7].

Install in reverse order.

Observe correct installation position of individual components, see details.

IV. Unscrew and clean mousseur (13 939), see fold-out page II.

Install in reverse order.

Replacement parts, see fold-out page II (* = special accessories).

Care

Instructions for care of this faucet will be found in the Limited Warranty supplement.

Français

Domaine d'application

Les mitigeurs thermostatiques sont prévus pour l'alimentation en eau chaude provenant de réservoirs à eau chaude sous pression et offrent une température extrêmement précise quand on les utilise de cette manière. Si leur rendement est suffisante (min. 18 kW ou 250 kcal/minute), les chauffe-eau instantanés électriques ou à gaz sont également appropriés. Les mitigeurs thermostatiques **ne peuvent pas** être utilisés avec des chauffe-eau à basse pression (chauffe-eau à écoulement libre).

Tous les mitigeurs thermostatiques sont réglés en usine à une pression dynamique de 3 bar des deux côtés.

Si des conditions d'installation particulières devaient entraîner des écarts de température, le mitigeur thermostatique doit être réglé en fonction des conditions locales (voir Réglage).

Caractéristiques techniques

Pression dynamique minimale sans résistance hydraulique en aval	0,5 bar
Pression dynamique minimale avec résistance hydraulique en aval	1 bar
Pression de service maxi.	10 bars
Pression dynamique recommandée	1 à 5 bars
Pression d'épreuve	16 bars
Débit	env. 13 l/min ou 3,5 gpm/1,4 bar env. 20 l/min ou 5,3 gpm/3,0 bar env. 30 l/min ou 8,0 gpm/7,0 bar
Température d'eau maxi. à l'arrivée d'eau chaude	80 °C
Température d'admission maxi. recommandée (économie d'énergie)	60 °C
Verrouillage de sécurité	38 °C
Température de l'eau chaude au raccord d'alimentation au moins 2 °C de plus que la température de l'eau mitigée	
Raccordement eau froide	à droite
Raccordement eau chaude	à gauche
Débit minimal	= 5 l/min
Installer un réducteur de pression en cas de pressions statiques supérieures à 5 bars.	

Installation

Purger les tuyauteries.

1. Monter les raccords excentrés et insérer la rosace, vissée sur la douille, voir volet I, fig. [1].
2. Visser la robinetterie et vérifier l'**étanchéité** des raccords.
3. Glisser la douille avec la rosace sur l'écrou-raccord.
4. Visser la rosace au mur.

Tenir compte de la cote du schéma sur le volet I.

La saillie peut être augmentée à l'aide d'une rallonge de 30mm (voir Pièces de rechange, volet II, réf. 46 238).

Raccordement inversé (chaud à droite - froid à gauche).

Remplacer la cartouche compacte de thermostat (L), voir pièces de rechange, volet II, réf. 47 175 (1/2").

Lors de l'insertion de la cartouche compacte de thermostat, la fonction Cool Touch a été supprimée.

Réglage

Réglage de la température, voir fig. [2] et [3].

1. Ouvrir le robinet d'arrêt et, à l'aide d'un thermomètre, mesurer la température de l'eau mitigée, voir fig. [2].
2. Déposer le capot (A) en faisant levier, voir fig. [3].
3. Desserrer la vis (B).
4. Extraire la poignée de sélection de la température (C).

5. Tourner l'écrou de régulation (D) jusqu'à ce que l'eau mitigée atteigne 38 °C.

6. Emboîter la poignée de sélection de la température (C) de telle façon que le bouton (E) soit orienté vers le haut, voir fig. [2].

7. Visser la vis (B), voir fig. [3].

8. Remettre le capot (A).

Limitation de la température

La température est limitée à 38 °C par le verrouillage de sécurité. Il est possible d'aller au-delà de la limite des 38 °C et d'obtenir une température plus élevée en appuyant sur la touche (E).

Utilisation de la poignée d'arrêt (F), voir fig. [2].

Poignée d'arrêt en position centrale = position fermée

Poignée d'arrêt tournée vers la gauche = ouverture du bec

Poignée d'arrêt tournée vers la droite = fonction douchette

Attention en cas de risque de gel

Lors du vidage de l'installation principale, vider les thermostats séparément étant donné que les raccords d'eau froide et d'eau chaude sont équipés de clapets anti-retour. Pour cela, ôter le thermostat du mur.

Maintenance

Vérifier toutes les pièces, les nettoyer, les remplacer éventuellement et les lubrifier avec la graisse spéciale pour robinets.

Fermer l'arrivée d'eau chaude et d'eau froide

I. Clapet anti-retour (H) ou (J), voir volet I fig. [4].

- Dévisser le nipple (K) en tournant vers la droite avec une clé Allen de 12mm (filetage gauche).

Le montage s'effectue dans l'ordre inverse de la dépose.

II. Cartouche compacte de thermostat (L), voir volet III, fig. [5].

- Déposer le joint torique (M1).
- Desserrer l'anneau fileté (M) à l'aide d'un outil de 34mm.
- Déposer la cartouche compacte de thermostat (L) via l'encoche (L1) en faisant levier.
- Dévisser l'anneau fileté (M).

Le montage s'effectue dans l'ordre inverse de la dépose.

Respecter la position de montage de la cartouche compacte de thermostat (L) et de la bague graduée (N), voir le détail à la figure [5].

Après tout travail de maintenance sur la cartouche compacte de thermostat, un réglage est nécessaire (voir Réglage).

III. Commande Aquadimmer (O), voir volet III, fig. [6] et [7].

Le montage s'effectue dans l'ordre inverse de la dépose.

Respecter la position de montage des différents composants, se reporter aux détails.

IV. Dévisser et nettoyer le mousseur (13 939), voir volet II.

Le montage s'effectue dans l'ordre inverse de la dépose.

Pièces de rechange, voir volet II (* = accessoires spéciaux).

Entretien

Vous trouverez les instructions d'entretien de ce mitigeur dans le supplément Garantie Limitée.

Español

Campo de aplicación

Las baterías termostáticas están diseñadas para una alimentación de agua caliente a través de acumuladores de presión y, así aplicadas, proporcionan la mejor exactitud de temperatura.

Si la potencia es suficiente (a partir de 18 kW o de 250 kcal/min.), son también adecuados los calentadores instantáneos eléctricos o a gas.

No instalar con acumuladores sin presión (calentadores de agua sin presión). Todos las baterías termostáticas se ajustan de fábrica a una presión de 45 psi en ambas acometidas.

Si debido a particulares condiciones de instalación se produjesen desviaciones de temperatura, el termostato deberá ajustarse a las condiciones locales (véase Ajuste).

Datos técnicos

Presión mínima sin resistencias postacopladas	7.25 psi
Presión mínima con resistencias postacopladas	14.5 psi
Presión de utilización máx.	145 psi
Presión recomendada	14.5 psi - 72.5 psi
Presión de verificación	232 psi
Caudal	aprox. 13 l/min o 3,5 gpm/20 psi aprox. 20 l/min o 5,3 gpm/45 psi aprox. 30 l/min o 8,0 gpm/100 psi

Temperatura máx. del agua a la entrada del agua caliente	176 °F
Gama de temperaturas que puede leerse en la empuñadura graduada	70 - 115 °F
Tope de seguridad a	100 °F
Temperatura del agua caliente en la acometida 4 °F superior a la temperatura del agua mezclada	
Acometida del agua fría	= a la derecha
Acometida del agua caliente	= a la izquierda
Caudal mínimo	1.3 gpm
Si la presión en reposo es superior a 72.5 psi, deberá instalarse una válvula reductora de presión.	

Instalación

Purgar las tuberías.

1. Montar los racores en S y acoplar el casquillo con el rosetón enroscado, véase la página desplegable I, fig. [1].
2. Atornillar la batería y comprobar la **estanqueidad** de las conexiones.
3. Empujar el casquillo con el rosetón sobre la tuerca de racor.
4. Roscar el rosetón contra la pared.

Respetar el croquis de la página desplegable I.

La batería puede alargarse 30mm con una prolongación; (véase piezas de recambio, página desplegable II, núm. de pedido: 46 238).

Conexión invertida (caliente al lado derecho - frío al lado izquierdo). Sustituir el cartucho compacto de termostato (L), véase Piezas de recambio en la página desplegable II, núm. de pedido: 47 175 (1/2").

Cuando se utiliza este cartucho compacto de termostato la función Cool-touch ya no está disponible.

Ajuste

Ajuste de la temperatura, véanse las figs. [2] y [3].

1. Abrir el volante de cierre y medir con termómetro la temperatura del agua que sale, véase la fig. [2].
2. Quitar la tapa (A) haciendo palanca, véase la fig. [3].
3. Soltar el tornillo (B).
4. Quitar la empuñadura para la regulación de temperatura (C).
5. Girar la tuerca de regulación (D) hasta que el agua que sale haya alcanzado los 100 °F.

6. Encajar la empuñadura para la regulación de temperatura (C) de modo que la tecla (E) mire hacia delante, véase la fig. [2].

7. Enroscar el tornillo (B), véase la fig. [3].

8. Colocar nuevamente la tapa (A).

Limitación de la temperatura

La gama de temperaturas está limitada a 100 °F mediante el bloqueo de seguridad. Pulsando la tecla (E) puede sobrepasarse el límite de 100 °F.

Manejo del volante de apertura y cierre (F), véase la fig. [2].

Volante de apertura y cierre en posición central	= cerrado
Girar el volante de apertura y cierre hacia la izquierda	= salida al caño
Girar el volante de apertura y cierre hacia la derecha	= salida a la ducha

Atención en caso de peligro de helada

Al vaciar la instalación de la casa los termostatos deberán vaciarse aparte, pues en las acometidas del agua fría y del agua caliente hay válvulas antirretorno. Para esto el termostato deberá quitarse de la pared.

Mantenimiento

Revisar y limpiar todas las piezas, cambiándolas en caso de necesidad y engrasándolas con grasa especial para grifería.

¡Cerrar las llaves de las tuberías del agua fría y del agua caliente

I. Válvula antirretorno (H) o (J), véase la página desplegable I Fig. [4].

- Con una llave de macho hexagonal de 12mm y girando a la derecha (rosca a la izquierda), desenroscar la boquilla roscada de conexión (K).

El montaje se efectúa en el orden inverso.

II. Cartucho compacto del termostato (L), véase la página desplegable III, fig. [5].

- Retirar el anillo tórico (M1).
- Soltar el anillo roscado (M) con la herramienta 34mm.
- Extraer haciendo palanca el cartucho compacto del termostato (L) por la ranura (L1) en caso necesario.
- Desenroscar el anillo roscado (M).

El montaje se efectúa en el orden inverso.

Prestar atención a la posición de montaje del cartucho compacto del termostato (L) y del anillo graduado (N), véase la indicación detallada en la Fig. [5].

Después de cada operación de mantenimiento en el cartucho compacto del termostato, es necesario un ajuste (véase Ajuste).

III. Mecanismo Aquadimmer (O), véase la página desplegable III figs. [6] y [7].

El montaje se efectúa en el orden inverso.

Prestar atención a la posición de montaje de las piezas individuales, véanse las indicaciones detalladas.

IV. Desenroscar y limpiar el Mousseur (13 939), véase la página desplegable II.

El montaje se efectúa en el orden inverso.

Piezas de recambio, véase la página desplegable II (* = accesorios especiales).

Cuidados

En el suplemento Garantía a Limitada encontrará las instrucciones relativas al cuidado de esta batería.

